



Model Part No.:
1236915 - Independence

INDEPENDENCE

Commercial Battery Upright Vacuum Cleaner

Aspiradora vertical de batería comercial

L'aspirobrosseur à batterie usage commercia

Operator and Parts Manual (EN)

Manual de Operación y Partes (ES)

Manuel d'utilisation et de Pièces (FR)

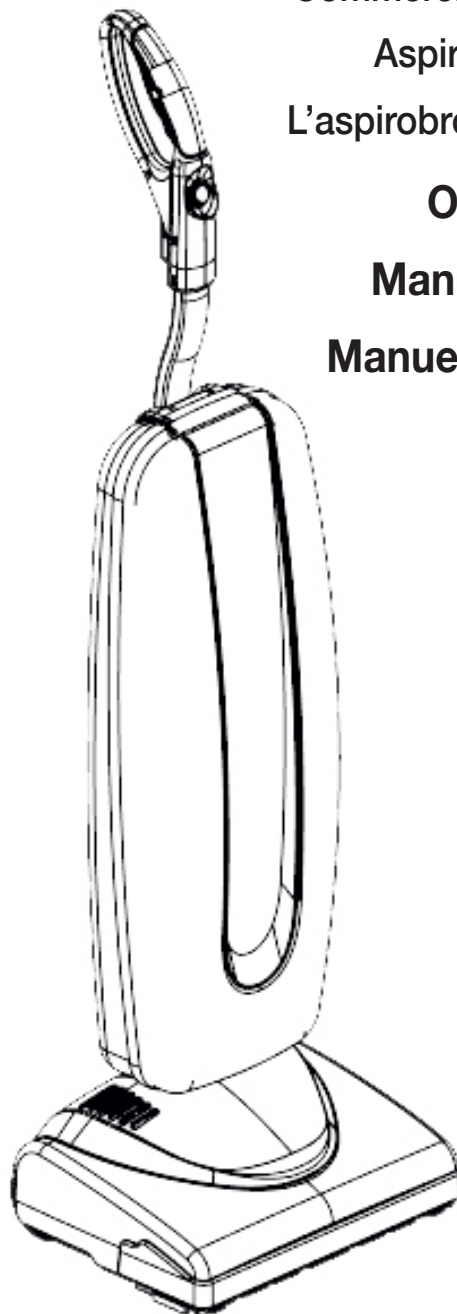

To view, print or download
the latest manual, visit:

www.nobles.com/manuals

www.nobles.com

9017519
Rev. 01 (03-2018)

INTRODUCTION

This manual is furnished with each new model. It provides necessary operation and maintenance instructions and replacement parts information.



Read all instructions before using this machine.

This machine will provide excellent service. However, the best results will be obtained at minimum costs if:

- The machine is operated with reasonable care.
- The machine is maintained regularly - per the maintenance instructions provided.
- The machine is maintained with manufacturer supplied or equivalent parts.

To view, print or download manuals online visit www.tennantco.com/manuals

UNPACKING MACHINE

Carefully check machine for signs of damage. Report damages at once to carrier. Check machine contents to ensure all parts and accessories are included. Contact distributor or Tennant for missing items.



PROTECT THE ENVIRONMENT

Please dispose of packaging materials and used machine components such as batteries in a environmentally safe way according to your local waste disposal regulations.



Always remember to recycle.

Tennant Company

PO Box 1452
Minneapolis, MN 55440
Phone: (800) 553- 8033
www.tennantco.com

Specifications and parts are subject to change without notice.

Original Instructions. Copyright ©2018 Tennant Company.
All rights reserved.

INTENDED USE

This vacuum cleaner is intended for commercial use, for example in hotels, schools, hospitals, shops, offices and rental businesses. The machine is suitable for picking up dry, non- flammable dust and debris in an indoor environment. It is not suitable for picking up liquids or hazardous materials. Do not use this machine other than described in this manual.

MACHINE DATA

Please fill out at time of installation for future reference.

Model No. - _____

Serial No. - _____

Installation Date - _____

IMPORTANT: To ensure full warranty protection, fill out the attached MACHINE INSTALLATION / WARRANTY REPORT REPLY CARD and return to Tennant within 30 days of purchase.

TABLE OF CONTENTS

IMPORTANT SAFETY INSTRUCTIONS	3
SAFETY LABELS	5
MACHINE COMPONENTS	6
MACHINE SETUP	7
HANDLE ATTACHMEN	7
INSTALLING BATTERY PACK	7
CHARGING BATTERY PACK	8
POWER LEVEL INDICATOR	8
BATTERY PACK REMOVAL	9
MACHINE OPERATION	9
MACHINE MAINTENANCE	10
STORING MACHINE	12
TROUBLE SHOOTING	13
MACHINE SPECIFICATIONS	13
PARTS LIST	38
ELECTRICAL DIAGRAM	41
RECOMMENDED SPARE PARTS	41

IMPORTANT SAFETY INSTRUCTIONS

When using an electrical appliance, basic precautions should always be followed, including the following:



READ ALL INSTRUCTIONS BEFORE USING THIS MACHINE



WARNING- To reduce the risk of fire, explosion, electric shock, or injury:

1. Do not use outdoors or on wet surfaces. This machine is for indoor and dry use only.
2. Do not allow to be used as a toy. Close attention is necessary when used by or near children.
3. Use only as described in this manual. Use only manufacturer's recommended attachment.
4. Keep hair, loose clothing, fingers, and all parts of body away from openings and moving parts.
5. Always keep hands feet and loose fitting clothing away from moving parts to prevent possible injuries.
6. Do not use machine in areas where flammable and/or explosive vapors or dusts are present.
7. Use extra care when cleaning on stairs.
8. Do not pick up anything that is burning or smoking such as cigarettes, matches, or hot ashes.
9. Do not use without vacuum bag and/or filters in place.
10. Disconnect battery before servicing or cleaning the machine.
11. This machine is not intended for use by persons with reduced physical, sensory or mental capabilities, or lack of experience and knowledge.
12. Do not put any object into openings. Do not use with any opening blocked; keep free of dust, lint, hair, and anything that may reduce air flow.
13. Do not use to pick up hazardous dust or toxic materials.
14. All repairs must be must be performed by a qualified service person. Use only manufacturer supplied or equivalent replacement parts.
15. Do not expose machine to rain or moisture. Store indoors only.
16. Do not use charger with damaged cord or plug. If appliance is not working as it should, has been dropped, damaged, left outdoors, or dropped into water, return it to a service center.
17. Do not pull or carry charger by cord, use cord as a handle, Keep cord away from heated surfaces.
18. Do not unplug charger by pulling on cord. To unplug, grasp the plug, not the cord.
19. Do not use to pick up flammable or combustible liquids, such as gasoline, or use in areas where they may be present.
20. Do not handle charger, including charger plug, and charger terminals with wet hands.
21. Do not charge the unit outdoors.
22. Use only Tennant charger 1237435 and Tennant battery pack 1237436.
23. DO NOT incinerate the battery even if it is severely damaged or nonworking. The battery can explode in a fire.

WARNING: This machine contains chemicals known to the state of California to cause cancer, birth defects, or other reproductive harm.

SAVE THESE INSTRUCTIONS

CHARGER AND BATTERY IMPORTANT SAFETY INSTRUCTIONS

When using an electrical appliance, basic precautions should always be followed, including the following:



READ ALL INSTRUCTIONS BEFORE USING THIS MACHINE



WARNING- To reduce the risk of fire, explosion, electric shock, or injury:

1. Use only Tennant charger 1237435 and Tennant battery pack 1237436.
2. Make sure voltage and frequency at the wall receptacle correspond with that indicated on nameplate before plugging in machine.
3. DO NOT expose battery packs to temperatures above 122°F (50°C). Never leave battery packs in enclosed areas such as automobiles on hot days, where temperatures can be much higher than the outside temperature.
4. DO NOT use or store vacuum or batteries in wet or moist conditions, or with flammable or combustible materials.
5. DO NOT charge batteries or store battery for extended periods, 1 month or more, in temperatures above 90°F (32°C) or below 40°F (5°C).
6. When charging, make sure that the charger has at least 6 inches of clearance on all sides. Adequate airflow is required to cool the charger when in use.
7. Connect charging cord to a properly grounded outlet only. See Grounding Instructions.
8. DO NOT use a damaged cord or plug for charging.
9. DO NOT pull on charger's cord to unplug. Grasp and pull the plug, not the cord.
10. DO NOT handle the charger's cord plug with wet hands.
11. Keep sparks and flames away from batteries.
12. DO NOT smoke near batteries or charger.
13. DO NOT charge the unit outdoors.
14. DO NOT attempt to repair, service, or modify the battery system or charger. Contact Tennant Customer Service with any issues.
15. DO NOT short-circuit the battery or charger terminals with conductive items such as paper clips. This can deliver high current, resulting in heat and fire.
16. DO NOT crush, drop, incinerate or damage the battery pack.
17. DO NOT use a battery pack that has been damaged in any way.
18. DO NOT incinerate the battery even if it is severely damaged or nonworking. The battery can explode in a fire.
19. DO NOT use extension cord with charger.
20. Remove battery before servicing or cleaning machine.
21. Dispose of battery in an environmentally safe way according to your local regulations.
22. Contact your local regulatory authorities for proper transporting and disposal instructions.

GROUNDING INSTRUCTIONS

This battery charger must be grounded. If it should malfunction or breakdown, grounding provides a path of least resistance for electric current to reduce the risk of electric shock. This battery charger is equipped with a cord having an equipment-grounding conductor and grounding plug. The plug must be inserted into an appropriate outlet that is properly installed and grounded in accordance with all local codes and ordinances.

 **WARNING** - Improper connection of the equipment-grounding conductor can result in a risk of electric shock. Check with a qualified electrician or service person if you are in doubt as to whether the outlet is properly grounded. Do not modify the plug provided with the battery charger. If it will not fit the outlet, have a proper outlet installed by a qualified electrician.

This battery charger is for use on a nominal 120 volt circuit and has a grounding attachment plug that looks like the plug shown below. Make sure that the battery charger is connected to an outlet having the same configuration as the plug. No adaptor should be used with this appliance.



 **WARNING** - The replacement or repair of damaged wiring should only be performed by a qualified electrician or service engineer from the original distributor or authorized service agent.

SAFETY LABEL

The safety label appears on the machine in the location indicated. Replace label if it is missing or becomes damaged or illegible.



MACHINE COMPONENTS



REPLACEMENT BAGS, BELTS, BATTERY, AND CHARGER

- 9017544 - BAG, FLTR, HEPA, [1 Pick = 1PKG/6 BAGS]
- 9009035 - BELT, BRUSH (PKG of 6), FR
- 1237436 - BATTERY, VACUUM
- 1237435 - CHARGER, BATTERY

MACHINE SETUP

HANDLE ATTACHMENT

1. NOTE: Do not turn on the vacuum until it is completely assembled.
2. The vacuum cleaner and the handle are packed separately and require assembly.
3. Remove the handle bracket by removing the two screws.



4. Place handle onto the back of the vacuum, aligning holes with pegs.
5. Place the handle bracket back into position.
6. Secure with two screws removed in step 3. Tuck the cord into the space to the left of the handle.



7. Open the bag compartment to ensure a vacuum bag is in place.



INSTALLING BATTERY PACK

To install the battery, line up the bottom of the battery with the posts at the base of the coupling. Push the battery in until it clicks.



CHARGING BATTERY PACK

The Lithium-Ion battery does not have a memory and does not have to be fully depleted before it can be charged again. Charging at any time during the run cycle will not affect the battery performance or life.

1. The battery Pack is located on the back of the vacuum. It can be charged while installed on the vacuum, or the battery can be removed from the vacuum and charged independently
2. Plug the AC cable into the charger and into a properly grounded wall outlet.



⚠ WARNING: To reduce the risk of fire, explosion, electric shock, or injury. When charging, make sure that the charger has at least 6 inches of clearance on all sides. Adequate airflow is required to cool the charger when in use.

3. Plug the charger DC cable into the Charge Point on the battery.

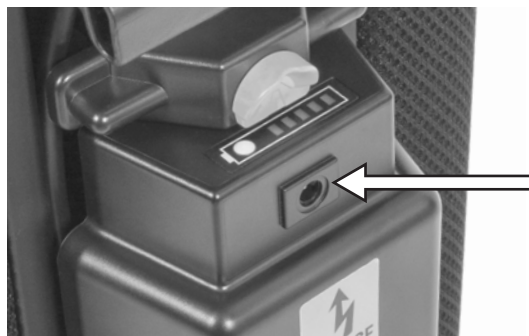

4. The charger LED light will be red while charging and turn green when the battery back is fully charged. The battery pack may require up to 2.5 hours to fully charge.

After the battery pack is fully charged, the charger will go into a maintenance mode and keep the battery fully charged for up to 6 hours then turn off. NOTE: Battery pack may get warm while charging. This is normal.

⚠ WARNING: To reduce the risk of fire, explosion, electric shock, or injury. Use only Tennant Charger 1237435 and Tennant battery pack 1237436. Do not use a battery pack that has been damaged in any way.

POWER LEVEL INDICATOR

1. Press the button on the battery to illuminate the LED lights.
2. When the battery is fully charged there will be four (4) green lights and one (1) red light showing.

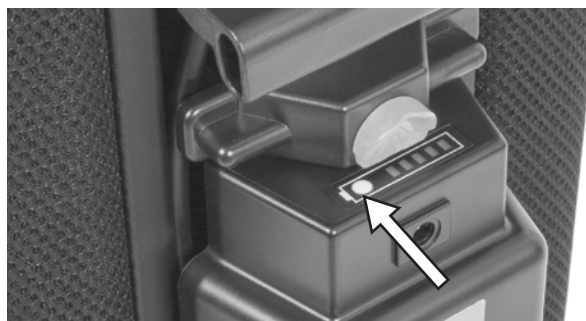

3. As the battery is discharged, during use, the number of green lights showing will reduce from four (4) to none (0).
4. When all of the green lights are off and only the red light is showing, there is a small amount of time remaining before the battery will be fully discharged and will require recharging.

BATTERY PACK REMOVAL

NOTE: Turn the vacuum off. If the battery charger is plugged into the charge point on the vacuum, remove the charger from the charge point before removing the battery.

The battery can be removed and charged independently from the vacuum.

To remove the battery push up on the release button and lift the battery off.



MACHINE OPERATION

LOWERING THE HANDLE

Press the Handle Release Pedal located on the back of the vacuum with your foot to lower the handle.

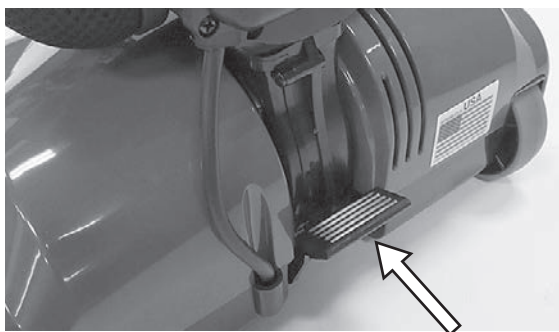

ON/OFF SWITCH

1. Turn the switch On to use the vacuum. If the vacuum doesn't turn on, check that the battery is charged.
2. Always unplug the charger from the Charge Point before use.

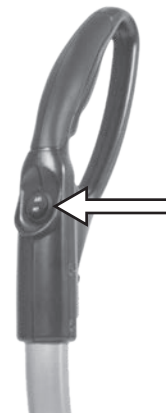

AUTOMATIC CARPET HEIGHT ADJUSTMENT

The vacuum is designed with an automatic self-adjusting nozzle. No manual adjustments are required. The height of the nozzle automatically adjusts to the flooring surface. This self-adjusting feature allows the nozzle to float evenly over all flooring surfaces.

EDGE CLEANING

The edge cleaning feature provides improved cleaning near walls and stationary furniture. For maximum edge cleaning, place the left side of the nozzle, from the user's perspective, against the wall or stationary furniture.



HARD FLOOR CLEANING

The vacuum is equipped with a squeegee to improve its effectiveness in cleaning hard floors. Replace squeegee if worn or damaged.



VACUUMING UNDER FURNITURE

The vacuum will lay flat on the floor for effective cleaning under furniture.

1. Press the Handle Release Pedal once for routine vacuuming cleaning.

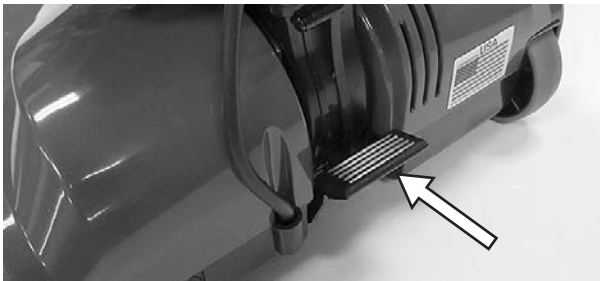

2. Continue to lower the handle to enable the vacuum to lay flat on the floor for cleaning under furniture.



MACHINE MAINTENANCE

VACUUM BAG REPLACEMENT

Replace bag when debris reaches the bag full line or when cleaning performance is reached.



1. Turn the vacuum off and remove the battery.
2. Unzip the bag compartment.
3. Remove the used vacuum bag by pulling the green bag collar tab away from the vacuum. Slide the used bag out of the bag holder which automatically seals the bag opening. Discard the used bag.

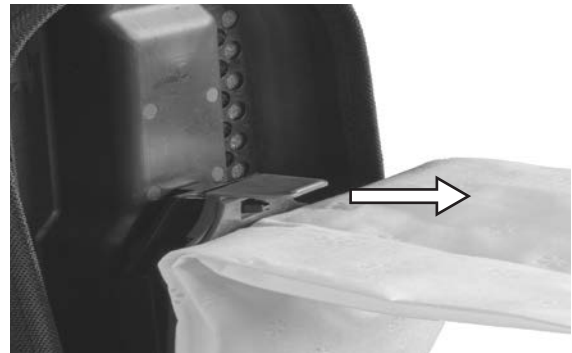

4. Slide the used bag out of the bag holder which automatically seals the bag opening. Discard the used bag.

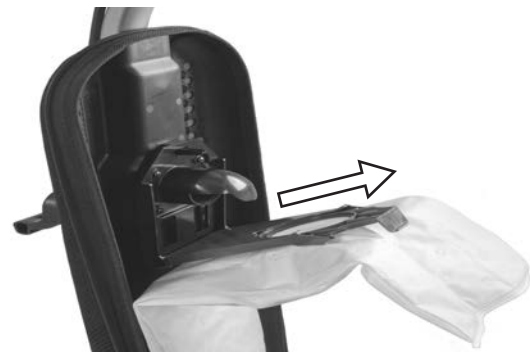

5. To install a new bag, slide the bottom of the green bag collar into the bag holder until it “snaps” into place.



6. Push the top of the bag collar upward until the collar “snaps” into place on the vacuum.



7. Tuck the bag corners into the bag compartment, then zip the bag compartment closed.

VACUUM BELT REPLACEMENT

WARNING! To Reduce the Risk of Electrical Shock or Injury from Moving Parts, Turn the Vacuum Off and Remove the Battery Before Servicing or Cleaning the Vacuum.

Note: To ensure maximum cleaning efficiency, the belt should be checked regularly to be sure it is in good condition. Check to see if the belt is stretched, cracked, or if excessive slipping is occurring. Replace if needed.

1. Turn the vacuum off and unplug the charger from the Charge Point.
2. Remove the battery.

3. Turn the two screws a quarter turn to release the bottom plate. Remove the bottom plate.

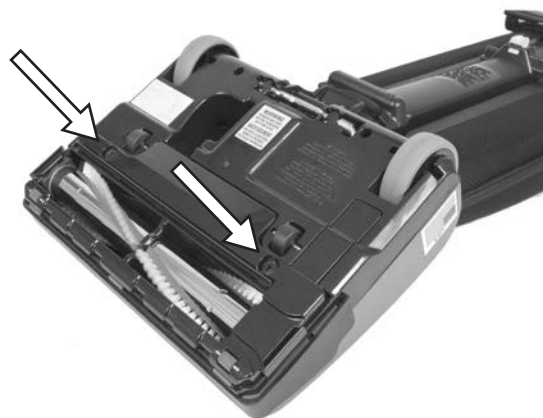

4. Remove the brushroll and the worn or broken belt from the brushroll pulley and the motor drive shaft.

5. Loop the new belt around the motor drive shaft and the brushroll.

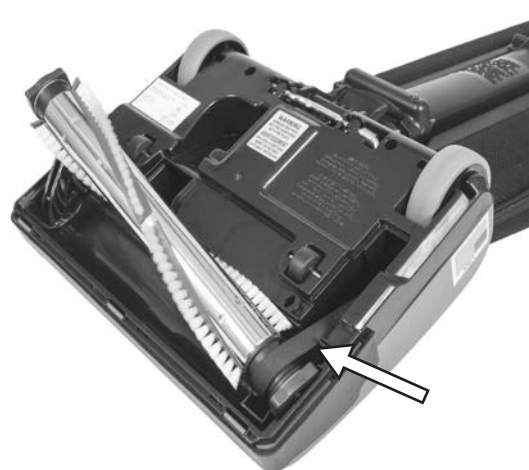

6. Reinstall the brushroll into the nozzle. Turn the brushroll by hand, making sure the belt is not twisted and all rotating parts move smoothly.

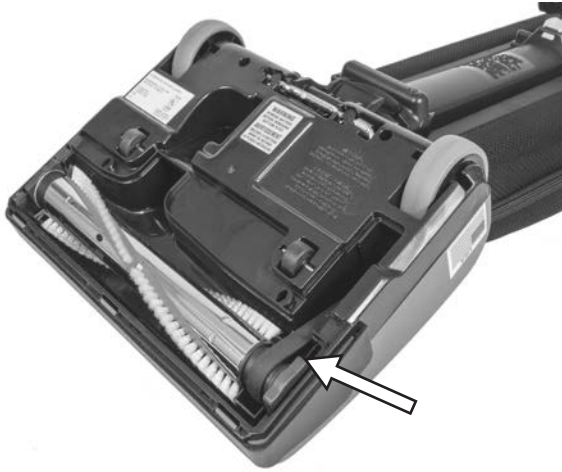

7. Reinstall the bottom plate.

8. Replace the battery.

STORING MACHINE

Store machine in a cool dry area. Do not expose to rain, store indoors.

TROUBLE SHOOTING

Problem	Cause	Solution
Machine will not Operate	Obstruction in Fan or Brushroll	Remove Obstruction and Turn Vacuum Off and Turn Back On
	Faulty On/Off Switch	Contact Service
	Faulty Motor	Contact Service
	Discharged Battery	Charge Battery
	Defective Battery	Replace Battery
	User Replaced Battery but Vacuum Switch is On Position	Turn Off Vacuum and Turn Back On
Brushroll Won't Turn On	Vacuum is in Upright Locked Position	Press Handle Release Pedal and Recline Handle
	Worn or Broken Belt	Replace Belt
	Obstruction in Brushroll	Remove Obstruction and Turn Vacuum Off and Turn Back On
Poor Vacuum Performance	Full Vacuum Bag	Replace Bag
	Obstruction in Air Path	Identify and Remove Obstruction or Replace Bag
	Squeegee Damaged	Replace Squeegee

MACHINE SPECIFICATIONS

MODEL	V-LWU-13B
Width x Height x Depth	13" x 44.5" x 10" 330 mm X 1130.3 mm X 254 mm
Weight	11 lb / 4.99 kg
Bag Capacity	7.66 qt / 7.25 L
Voltage/Frequency	44 VDC
Vacuum Motor Rating	3.5 A / 153 W
HEPA Filtration	99.97% @ 0.3 micron
Air Flow	50-60 cfm/1.4-1.7 m ³ /min
Sound Pressure Level L _{pA}	≤ 70 dba
Protection Grade	IP20

INTRODUCCIÓN

Este manual se entrega con cada modelo nuevo. Brinda las instrucciones de operación y mantenimiento necesarias e información sobre repuestos.



Lea todas las instrucciones antes de utilizar la máquina.

Esta máquina le brindará un servicio excelente. Sin embargo, se obtienen los mejores resultados al menor costo si:

- La máquina se opera con el cuidado razonable.
- Se realizan tareas de mantenimiento periódico en la máquina, según las instrucciones de mantenimiento provistas.
- Se realizan tareas de mantenimiento en la máquina con piezas provistas por el fabricante o equivalentes.

Para ver, imprimir o descargar manuales en línea, visite www.tennantco.com/manuals

DESEMBALAJE DE LA MÁQUINA

Verifique cuidadosamente que la máquina no esté dañada. Informe de inmediato al distribuidor si la máquina presenta algún daño. Verifique el contenido de la máquina para asegurarse de que incluya todas las partes y los accesorios. En caso de que haya faltantes, comuníquese con el distribuidor o con Tennant.



PROTEJA EL MEDIO AMBIENTE

Deseche los materiales de embalaje y los componentes usados de la máquina, como baterías de manera segura para el medio ambiente, según las normas de desecho de residuos locales. Siempre acuérdesese de reciclar.



Tennant Company

PO Box 1452
Minneapolis, MN 55440
Teléfono: (800) 553- 8033
www.tennantco.com

Las especificaciones y las piezas están sujetas a modificaciones sin previo aviso.

Instrucciones originales. Copyright ©2018 Tennant Company.
Todos los derechos reservados.

USO PREVISTO

Esta aspiradora está diseñada para uso comercial, por ejemplo, en hoteles, escuelas, hospitales, comercios, oficinas y empresas de alquiler. La máquina es apta para la recogida de polvo y residuos secos no inflamables en interiores. No es apta para la recogida de líquidos o materiales peligrosos. Utilice la máquina solo del modo que se indica en este manual.

DATOS DE LA MÁQUINA

Complételos al momento de la instalación para que sirvan de referencia en el futuro.

N.º de modelo: _____

N.º de serial: _____

Fecha de Instalación: _____

IMPORTANTE: A fin de asegurarse la protección con garantía completa, complete la FICHA DE RESPUESTA AL INFORME DE GARANTÍA O INSTALACIÓN DE LA MÁQUINA adjunta y envíela a Tennant dentro de un plazo de 30 días a partir de la fecha de compra.

TABLE OF CONTENTS

INSTRUCTIONS IMPORTANTES RELATIVES À LA SÉCURITÉ	27
ÉTIQUETTE DE SÉCURITÉ	29
COMPOSANTS DE LA MACHINE	30
MISE EN SERVICE DE LA MACHINE	31
MISE EN SERVICE DE LA MACHINE	31
INSTALLER LA BATTERIE	31
RECHARGER LA BATTERIE	32
INDICATEUR DE NIVEAU DE PUISSANCE	32
RETRAIT DU BLOC DE BATTERIE	33
FONCTIONNEMENT DE LA MACHINE	33
ENTRETIEN DE LA MACHINE	34
ENTREPOSAGE DE LA MACHINE.....	36
DÉPANNAGE	37
SPÉCIFICATIONS DE LA MACHINE	37
LISTE DES PIÈCES DÉTACHÉES	38
SCHÉMA ÉLECTRIQUE	41
LISTE DES PIÈCES DE RECHANGE RECOMMANDÉES.....	41

INSTRUCCIONES IMPORTANTES DE SEGURIDAD

Cuando utilice un artefacto eléctrico, siempre siga las precauciones básicas, que incluyen lo siguiente:



LEA TODAS LAS INSTRUCCIONES ANTES DE UTILIZAR LA MÁQUINA

ADVERTENCIA: Para reducir el riesgo de incendios, explosión, choque eléctrico o lesiones:

1. No use la máquina en exteriores o en superficies húmedas. Esta máquina está diseñada únicamente para su uso en interiores y en seco.
2. No permita que la máquina se use como un juguete. Preste mucha atención cuando la utilice cerca de niños.
3. Utilice la máquina solo como se describe en este manual. Utilice únicamente los accesorios recomendados por el fabricante.
4. Evite el contacto de las aperturas y las partes móviles con el pelo, la ropa holgada, los dedos y otras partes del cuerpo.
5. Siempre mantenga las manos, los pies y la ropa holgada lejos de las piezas móviles para evitar posibles lesiones.
6. No utilice esta máquina en áreas con vapores o polvos inflamables y/o explosivos.
7. Tenga mucho cuidado cuando realice la limpieza en escaleras.
8. No levante elementos calientes o con humo, tales como cigarrillos, fósforos o cenizas.
9. No utilice la máquina si la bolsa de aspiración o los filtros no están en su lugar.
10. Desconecte la batería antes de reparar o limpiar la máquina.
11. Esta máquina no debe ser utilizada por personas con capacidades físicas, sensoriales o mentales reducidas, o con falta de experiencia y conocimiento.
12. No obstruya las aperturas con objetos. No utilice la máquina si las aperturas están bloqueadas. Controle que no tenga polvo, pelusas, pelos o cualquier otra partícula que pueda reducir el flujo de aire.
13. No manipule ningún tipo de polvo dañino o materiales tóxicos.
14. Una persona de mantenimiento calificada debe realizar todas las reparaciones. Use únicamente las piezas derepuesto provistas por el fabricante o equivalentes.
15. No exponga la máquina a la lluvia o a la humedad. Guárdela en un lugar cerrado.
16. No use el cargador con el cable o el enchufe dañado. Si el electrodoméstico no funciona como debería, o se ha caído, o dañado, se ha dejado al aire libre o se ha caído al agua, devuélvalo a un centro de servicio.
17. No jale ni transporte el cargador por el cable, use el cable como asa, Mantenga el cable alejado de superficies calientes.
18. No desenchufe el cargador jalando el cable. Para desenchufar, agarre del enchufe, no del cable.
19. No lo use para recoger líquidos inflamables o combustibles, como gasolina, ni lo use en áreas donde puedan estar presentes.
20. No manipule el cargador, incluyendo el enchufe del cargador, y los terminales del cargador con las manos mojadas.
21. No cargue la unidad a la intemperie.
22. Utilice únicamente el cargador Tennant 1237435 y la batería Tennant 1237436.
23. No incinere la batería, incluso si se encuentra gravemente dañada o no funciona. La batería puede explotar en contacto con el fuego.

ADVERTENCIA: Esta máquina contiene sustancias químicas, que de acuerdo con la información obtenida por el Estado de California, provocan cáncer, defectos de nacimiento u otros daños al sistema reproductor.

GUARDA ESTAS INSTRUCCIONES.

INSTRUCCIONES IMPORTANTES DE SEGURIDAD

Cuando utilice un artefacto eléctrico, siempre siga las precauciones básicas, que incluyen lo siguiente:



LEA TODAS LAS INSTRUCCIONES ANTES DE UTILIZAR LA MÁQUINA



ADVERTENCIA - Para reducir el riesgo de incendios, explosión, choque eléctrico o lesiones:

1. Utilice únicamente el cargador Tennant 1237435 y la batería Tennant 1237436.
2. Asegúrese de que la tensión y la frecuencia del tomacorriente correspondan con las indicadas en la placa de identificación antes de enchufar la máquina.
3. NO exponga la batería a temperaturas mayores a 122 °F (50 °C). Nunca deje la batería dentro de automóviles en días calurosos, donde la temperatura puede ser mucho mayor a la temperatura exterior.
4. NO utilice ni guarde la aspiradora ni la batería en condiciones húmedas, o con materiales inflamables o combustibles.
5. NO cargue ni guarde las baterías por periodos prolongados, de 1 mes o más, a temperaturas superiores a 90 °F (32 °C) o inferiores a 40 °F (5 °C).
6. Cuando realice la carga, asegúrese de que no haya ningún elemento, por lo menos, a 6 pulgadas de distancia del cargador. Para enfriar el cargador mientras está en funcionamiento se necesita un flujo adecuado de aire.
7. Conecte el cable de carga solo a un tomacorriente debidamente conectado a tierra. Véase Instrucciones de Conexión a Tierra.
8. NO utilice cables ni enchufes dañados para la carga.
9. NO tire del cable del cargador para desenchufar. Si desea desenchufar la unidad, tire del enchufe, no del cable.
10. NO manipule el enchufe del cable del cargador con las manos húmedas cuando lo inserte en el tomacorriente.
11. No exponga la batería a chispas o llamas.
12. NO fume cerca de la batería ni del cargador.
13. NO cargue la unidad a la intemperie.
14. NO intente reparar, dar mantenimiento ni modificar el sistema de la batería o el cargador. Comuníquese con el Servicio de Atención al Cliente de Tennant por cualquier problema.
15. NO genere cortocircuitos en las terminales de la batería o del cargador con elementos conductivos como sujetadores de papel. Esto puede causar una tensión elevada, que provoca calor y fuego.
16. NO aplaste, tire, incinere ni dañe la batería.
17. NO utilice una batería que ha sido dañada de alguna manera.
18. NO incinere la batería, incluso si se encuentra gravemente dañada o no funciona. La batería puede explotar en contacto con el fuego.
19. NO utilice un cable de extensión con el cargador.
20. Retire la batería antes de reparar o limpiar la máquina.
21. Deseche la batería de manera segura para el medio ambiente de acuerdo con las reglamentaciones locales.
22. Póngase en contacto con las autoridades reguladoras locales para obtener instrucciones de transporte y eliminación adecuadas.

INSTRUCCIONES DE CONEXIÓN A TIERRA

El artefacto debe estar conectado a tierra. Si presenta alguna falla o avería, la conexión a tierra brinda un trazado de menor resistencia para la corriente eléctrica, y de esta forma se reduce el riesgo de choque eléctrico. El artefacto está equipado con un cable que tiene un conductor de puesta a tierra de equipos y un enchufe de conexión a tierra. El enchufe debe colocarse en un tomacorriente adecuado que esté instalado correctamente con conexión a tierra y en cumplimiento de todos los códigos y ordenanzas locales.



ADVERTENCIA - Si no se conecta correctamente

el conductor de puesta a tierra de equipos, se puede presentar el riesgo de choque eléctrico. Consulte a un electricista o persona de mantenimiento calificados si tiene dudas sobre la conexión a tierra correcta del tomacorriente. No modifique el enchufe que viene con el artefacto. Si este no entra en el tomacorriente, solicite que un electricista calificado instale un tomacorriente adecuado.

Este artefacto está diseñado para su uso en un circuito de 120 voltios nominales y cuenta con un enchufe de conexión a tierra similar al de la siguiente ilustración. Asegúrese de conectar el artefacto a un tomacorriente con la misma configuración del enchufe. No se debe utilizar ningún adaptador con este artefacto.



ADVERTENCIA - Los reemplazos o las reparaciones del cableado dañado deben ser realizados únicamente por un electricista o ingeniero de servicio calificados del distribuidor original o agente de servicio autorizado.

ETIQUETA DE SEGURIDAD

La etiqueta de seguridad aparece en la máquina en el lugar indicado. Debe reemplazar la etiqueta si falta, si se ha dañado o si se ha vuelto ilegible.



COMPONENTES DE LA MÁQUINA



BOLSAS, CORREAS, BATERÍAS Y CARGADOR DE REEMPLAZO

- 9017544 - BOLSA, FILTRO, HEPA, [6 POR PAQUETE]
- 9009035 - BELT, BRUSH (PKG of 6), FR
- 1237436 - BATERÍA, ASPIRADORA
- 1237435 - CARGADOR, BATERÍA

INSTALACIÓN DE LA MÁQUINA

ACCESORIO DEL MANGO

1. NOTA: No encienda la aspiradora hasta que esté completamente ensamblada.
2. La aspiradora y el mango están empacados por separado y deben ensamblarse.
3. Retire los dos tornillos para quitar el soporte del mango.



4. Coloque el mango en la parte de atrás de la aspiradora y tenga cuidado de alinear los agujeros con las clavijas.
5. Coloque de vuelta el soporte del mango en su posición.
6. Asegúrelo con los dos tornillos que retiró en el paso 3 meta el cable en el espacio a la izquierda del mango.



7. Abra el compartimiento de la bolsa para asegurarse de que la bolsa esté en su lugar.



INSTALACIÓN DE LA BATERÍA

Para instalar la batería, alinee la parte inferior de la batería con los postes de la base del acoplamiento. Empuje la batería hasta que haga clic.



CÓMO CARGAR LA BATERÍA

La batería de iones de litio no tiene memoria y no tiene que agotarse por completo para volver a cargarse. Cargar la batería en cualquier momento durante el ciclo de funcionamiento no afectará el rendimiento o la vida útil de la batería.

1. La batería se encuentra en la parte posterior de la aspiradora. La batería puede cargarse mientras está instalada en la aspiradora o se puede extraer de la aspiradora y cargarse independientemente
2. Enchufe el cable de CA del cargador a un tomacorriente de pared con conexión a tierra.



⚠️ ADVERTENCIA: Para reducir el riesgo de incendio, explosión, descarga eléctrica o lesión. Cuando realice la carga, asegúrese de que no haya ningún elemento, por lo menos, a 6 pulgadas de distancia del cargador. Para enfriar el cargador mientras está en funcionamiento se necesita un flujo adecuado de aire.

3. Enchufe el cable de CC del cargador en el punto de carga en la batería.

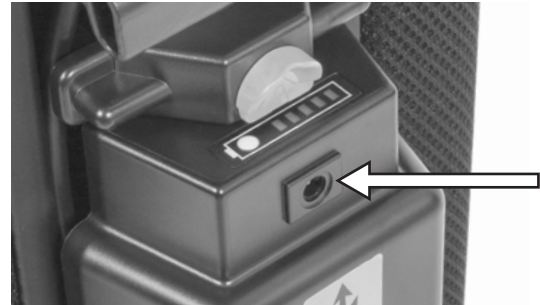

4. La luz LED del cargador estará roja mientras se realiza la carga y se volverá verde cuando la batería esté completamente cargada. La batería puede tardar hasta dos horas y media para estar totalmente cargada. Una vez que la batería está completamente cargada, el cargador entrará en modo de mantenimiento y mantendrá la batería completamente cargada por hasta 6 horas y luego se apagará. NOTA: Es posible que la batería se caliente un poco mientras se está cargando. Esto es normal.

⚠️ ADVERTENCIA: Para reducir el riesgo de incendio, explosión, descarga eléctrica o lesión. Utilice únicamente el cargador Tennant 1237438 y la batería Tennant 1237440. No utilice una batería que ha sido dañada de alguna manera.

INDICADOR DE NIVEL DE PODER

1. Presione el botón en la batería para encender las luces LED.
2. Cuando la batería esté completamente cargada, habrá cuatro (4) luces verdes y una (1) roja.

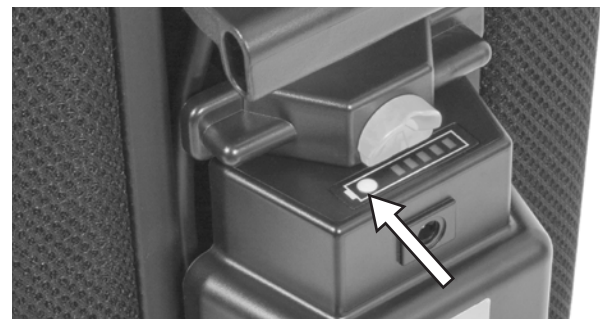

3. A medida que la batería se descarga con el uso, el número de luces verdes se irá reduciendo de cuatro (4) a cero (0).
4. Cuando todas las luces verdes estén apagadas y solo quede la luz roja encendida, queda muy poco tiempo de carga antes de que la batería esté totalmente descargada y sea necesario recargarla.

EXTRACCIÓN DE LA BATERÍA

NOTA: Apague la aspiradora. Si el cargador de la batería está enchufado en el punto de carga de la aspiradora, retire el cargador del punto de carga antes de retirar la batería.

La batería puede extraerse y cargarse independientemente de la aspiradora.

Para quitar la batería, presione el botón de liberación hacia arriba y levante la batería.



OPERACIÓN DE LA MÁQUINA

INCLINAR EL MANGO

Presione con el pie el pedal para liberar el mango que se encuentra en la parte posterior de la aspiradora y poder inclinar el mango.

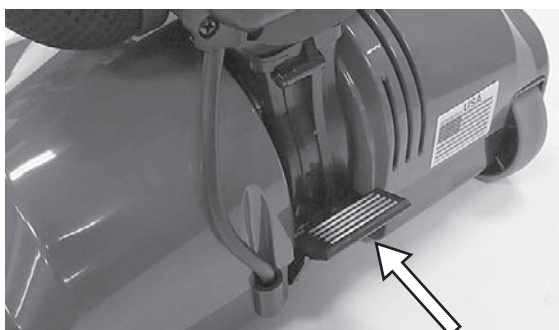

INTERRUPTOR DE ENCENDIDO/ APAGADO (ON/OFF)

1. Encienda el interruptor para usar la aspiradora. Si la aspiradora no enciende, verifique que la batería esté cargada.
2. Siempre desenchufe el cargador del punto de carga antes de usar.

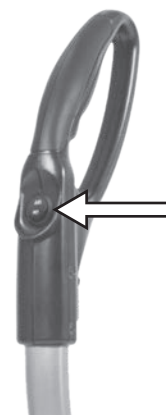

AJUSTE AUTOMÁTICO DE LA ALTURA DE LA ALFOMBRA

La aspiradora está diseñada con una boquilla que se ajusta automáticamente. No es necesario ajustarla manualmente. La altura de la boquilla se ajusta automáticamente a la superficie del piso. Esta función de ajuste automático permite que la boquilla flote uniformemente sobre cualquier tipo de superficie.

LIMPIEZA DE LAS ORILLAS

La función de limpieza de orillas proporciona la capacidad para limpiar cerca de las paredes y de los muebles fijos. Para lograr una máxima limpieza, coloque el lado izquierdo de la boquilla, desde la perspectiva del usuario, contra la pared o el mueble fijo.



LIMPIEZA DE PISOS SIN ALFOMBRA

La aspiradora está equipada con un secador de goma en la parte inferior para mejorar su efectividad al limpiar pisos sin alfombra. Reemplace el secador de goma si está gastado o dañado.



CÓMO PASAR LA ASPIRADORA DEBAJO DE LOS MUEBLES

La aspiradora se puede colocar en posición plana a nivel del piso para lograr una limpieza efectiva debajo de camas y mesas.

1. Presione el pedal para liberar el mango una vez para la limpieza de rutina de la aspiradora.

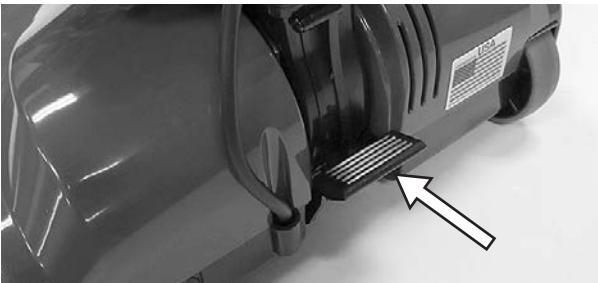

2. Siga inclinando el mango hasta que la aspiradora quede plana para poder limpiar debajo de los muebles.



MANTENIMIENTO DE LA MÁQUINA

REEMPLAZO DE LA BOLSA DE ASPIRACIÓN

Reemplace la bolsa cuando la basura llegue a la línea llena o cuando se reduzca el rendimiento de limpieza.



1. Apague la aspiradora y quite la batería.
2. Baje el cierre del compartimento de la bolsa.
3. Retire la bolsa usada tirando hacia afuera de la pestaña del anillo verde de la bolsa. Deslice la bolsa usada fuera del soporte de la bolsa, el cual automáticamente sella la abertura de la bolsa. Deseche la bolsa usada.

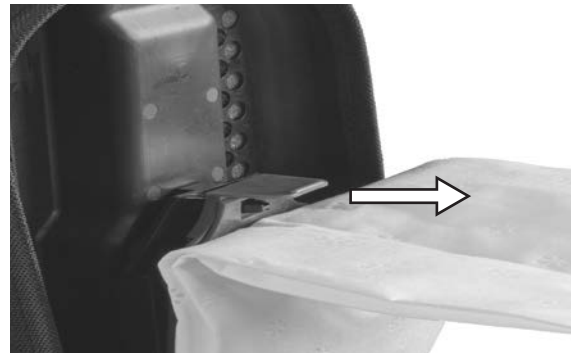

4. Deslice la bolsa usada fuera del soporte de la bolsa, el cual automáticamente sella la abertura de la bolsa. Deseche la bolsa usada.

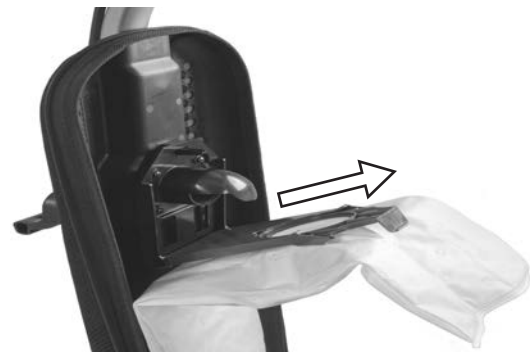

5. Para instalar una nueva bolsa, deslice la parte inferior del anillo verde de la bolsa dentro del soporte de la bolsa hasta que encaje en su lugar.



6. Empuje hacia arriba la parte superior del anillo de la bolsa hasta que encaje en su lugar en la aspiradora.



7. Meta las esquinas de la bolsa dentro del compartimiento de la bolsa y luego suba el cierre de la bolsa.

ADVERTENCIA PARA EL REEMPLAZO DE LA CORREA DE LA ASPIRADORA

WARNING! Para reducir el riesgo de una descarga eléctrica o de una lesión debido a las partes móviles, apague la aspiradora y quite la batería antes de darle mantenimiento o de limpiar la aspiradora.

Nota: Para garantizar la eficiencia de una limpieza máxima, la correa se debe revisar con regularidad para asegurarse de que se encuentra en buenas condiciones. Revise si la correa está estirada, rajada o si se resbala en exceso. Reemplácela si es necesario.

1. Apague la aspiradora y desenchufe el cargador del punto de carga.

2. Quite la batería.

3. Gire los dos tornillos un cuarto de vuelta para aflojar la placa inferior. Quite la placa inferior.

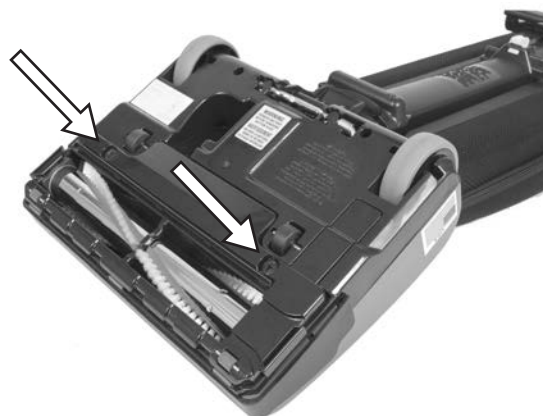

4. Quite el rodillo del cepillo y la correa desgastada o rota de la polea del rodillo y del eje impulsor del motor.

5. Coloque la nueva correa alrededor del eje impulsor del motor.

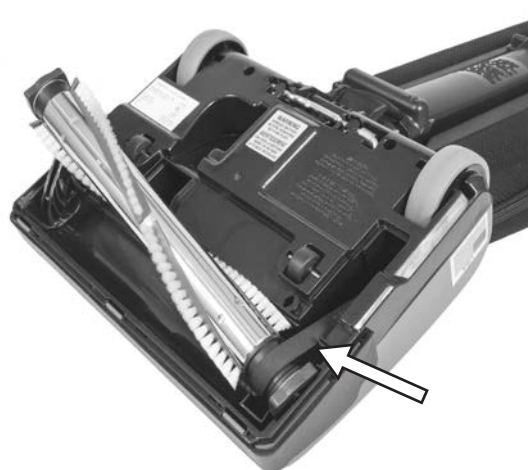

6. Vuelva a instalar el rodillo del cepillo en la boquilla.
Gire el rodillo con la mano para asegurarse de que la correa no esté enrollada y que todas las piezas giratorias se muevan sin problema.

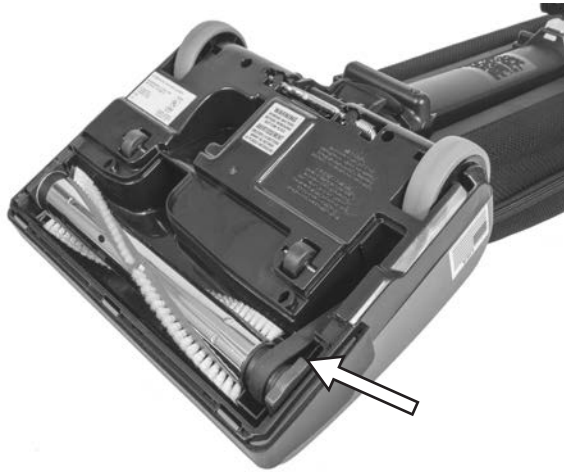

7. Vuelva a colocar la placa inferior.
8. Reemplace la batería.

ALMACENAMIENTO DE LA MÁQUINA

Enrolle cuidadosamente el cable de alimentación y guarde la máquina en un área seca y fresca. No la exponga a la lluvia, guárdela en un lugar cerrado.

RESOLUCIÓN DE PROBLEMAS

Problem	Cause	Solution
La máquina no funciona.	Obstrucción en el ventilador o el rodillo	Retire la obstrucción y apague la aspiradora y vuelva a encenderla
	El interruptor de encendido y apagado presenta fallas.	Comuníquese con el servicio de asistencia técnica.
	Motor defectuoso	Comuníquese con el servicio de asistencia técnica.
	Batería descargada	Batería cargada
	Batería defectuosa	Reemplazar batería
	El usuario reemplazó la batería pero el interruptor de la aspiradora está en posición encendido (ON)	Apague la aspiradora y vuelva a encenderla
El rodillo no enciende	La aspiradora está bloqueada en posición vertical	Presione el pedal de liberación del mango e incline el mango
	Correa gastada o rota	Reemplace la correa
	Obstrucción en el rodillo	Retire la obstrucción y apague la aspiradora y vuelva a encenderla
Rendimiento deficiente de la aspiradora	La bolsa de la aspiradora está llena	Cambie la bolsa
	Obstrucción en la trayectoria del aire	Identifique y elimine la obstrucción o cambie la bolsa
	Secador de goma dañado	Reemplace el secador de goma

ESPECIFICACIONES DE LA MÁQUINA

MODEL	V-LWU-13B
Ancho x Altura x Profundidad	13pulg. x 44.5pulg. x 10pulg 330 mm X 1130.3 mm X 254 mm
Peso	11 lb / 4.99 kg
Capacidad de la bolsa	7.66 qt / 7.25 L
Voltaje/Frecuencia	44 VDC
Clasificación del motor de aspiración	3.5 A / 153 W
Filtración HEPA	99.97% @ 0.3 micron
Flujo de aire	50-60 cfm/1.4-1.7 m ³ /min
Nivel de presión de ruido L _{PA}	≤ 70 dba
Grado de protección	IP20

INTRODUCTION

Ce manuel est fourni avec chaque nouveau modèle. Il comprend les instructions d'utilisation et d'entretien nécessaires ainsi que les informations relatives aux pièces de rechange.



Lisez toutes les instructions avant d'utiliser cette machine.

Cette machine procurera un excellent service. Toutefois, vous obtiendrez les meilleurs résultats à moindre coût si :

- La machine est utilisée avec précaution.
- La machine est entretenue régulièrement en conformité avec les instructions d'entretien fournies.
- La machine est entretenue à l'aide de pièces fournies par le fabricant ou de pièces équivalentes.

Pour consulter, imprimer ou télécharger les manuels en ligne, visitez le site www.tennantco.com/manuals.

DÉBALLAGE DE LA MACHINE

Vérifiez soigneusement que la machine n'est pas endommagée. Signalez immédiatement tout dommage au transporteur. Vérifiez le contenu de la machine pour vous assurer que toutes les pièces et tous les accessoires sont présents. Contactez le distributeur ou Tennant pour obtenir tout élément manquant.

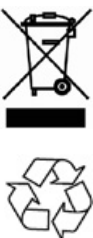

PROTÉGEZ L'ENVIRONNEMENT
 Veuillez jeter l'emballage et les composants usagés de la machine de façon écologique, conformément aux réglementations locales sur l'élimination des déchets.
 Rappelez- vous de toujours recycler.

Tennant Company
 PO Box 1452
 Minneapolis, MN 55440
 Téléphone: (800) 553- 8033
www.tennantco.com

Les spécifications et les pièces peuvent varier sans préavis.
 Instructions d'origine. Copyright ©2018 Tennant Company.
 Tous droits réservés.

UTILISATION PRÉVUE

Cet aspirateur est destiné à une utilisation commerciale, par exemple dans les hôtels, les établissements scolaires, les hopitaux, les magasins, les bureaux et les entreprises de location. La machine permet de récupérer la poussière et les débris secs et non inflammables dans un environnement intérieur. Elle ne permet pas de récupérer les liquides ou les matières dangereuses. Utilisez cette machine uniquement comme décrit dans ce manuel.

DONNÉES RELATIVES À LA MACHINE

Veuillez remplir le formulaire au moment de l'installation en vue d'une consultation ultérieure.

N° de modèle - _____

N° de série - _____

Date d'installation - _____

IMPORTANT : Pour bénéficier d'une garantie complète, remplissez la CARTE- RÉPONSE CI- JOINTE RELATIVE À LA GARANTIE/ L'INSTALLATION DE LA MACHINE et retournez- la à Tennant dans les 30 jours suivant l'achat.

TABLE OF CONTENTS

INSTRUCTIONS IMPORTANTES RELATIVES À LA SÉCURITÉ	27
ÉTIQUETTE DE SÉCURITÉ	29
COMPOSANTS DE LA MACHINE	30
MISE EN SERVICE DE LA MACHINE	31
MISE EN SERVICE DE LA MACHINE	31
INSTALLER LA BATTERIE	31
RECHARGER LA BATTERIE	32
INDICATEUR DE NIVEAU DE PUISSANCE	32
RETRAIT DU BLOC DE BATTERIE	33
FONCTIONNEMENT DE LA MACHINE	33
ENTRETIEN DE LA MACHINE	34
ENTREPOSAGE DE LA MACHINE	36
DÉPANNAGE	37
SPÉCIFICATIONS DE LA MACHINE	37

INSTRUCTIONS IMPORTANTES RELATIVES À LA SÉCURITÉ

Lors de l'utilisation d'un appareil électrique, des précautions de base doivent être observées, notamment les suivantes :



LISEZ TOUTES LES INSTRUCTIONS AVANT D'UTILISER CETTE MACHINE



AVERTISSEMENT - Pour réduire le risque d'incendie, d'explosion, de choc électrique ou de blessure:

1. N'utilisez pas la machine à l'extérieur ou sur des surfaces mouillées. Cette machine est destinée à une utilisation à l'intérieur et sur des surfaces sèches uniquement.
2. Ne permettez pas à quiconque d'utiliser la machine comme un jouet. Une attention particulière est exigée lorsqu'elle est utilisée à proximité d'enfants.
3. Utilisez uniquement la machine comme indiqué dans ce manuel. Utilisez uniquement les accessoires recommandés par le fabricant.
4. Éloignez les cheveux, les vêtements, les doigts et toutes les parties du corps des ouvertures et des pièces mobiles.
5. Gardez toujours les pieds, les mains et les vêtements amples loin des pièces mobiles afin de prévenir d'éventuelles blessures.
6. N'utilisez pas la machine dans des zones où des vapeurs et des poussières inflammables et/ou explosives sont présentes.
7. Redoublez de prudence lors du nettoyage d'escaliers.
8. Ne ramassez pas quoi que ce soit qui brûle ou fume, tel que des cigarettes, allumettes ou des cendres chaudes.
9. N'utilisez pas la machine sans avoir installé un sac d'aspiration ou des filtres.
10. Débranchez la batterie avant de procéder à l'entretien ou au nettoyage de l'appareil.
11. Cette appareil n'est pas destinée à être utilisée par des personnes ayant des capacités physiques, sensorielles ou mentales réduites, ou manquant d'expérience et de connaissances.
12. Ne mettez pas de quelconques objets dans les ouvertures. N'utilisez pas l'appareil avec une quelconque ouverture bloquée. Maintenez toute ouverture exempte de poussières, fibres, cheveux ou de tout autre matériau susceptible de réduire le flux d'air.
13. Ne ramassez pas les poussières dangereuses ou les matériaux toxiques.
14. Toutes les réparations doivent être effectuées par un technicien qualifié. Utilisez uniquement des pièces de rechange fournies par le fabricant ou des pièces équivalentes.
15. N'exposez pas la machine à la pluie ou à l'humidité. Entrez uniquement à l'intérieur.
16. Ne pas utiliser le chargeur si le câble ou la prise d'alimentation de celui-ci est endommagé. Si l'appareil ne fonctionne pas correctement, s'il a été laissé tomber, endommagé, laissé à l'extérieur ou tombé dans l'eau, retournez-le à un centre de service.
17. Ne pas tirer ou transporter le chargeur par son câble. Garder le câble d'alimentation à l'écart de surfaces chauffées.
18. Ne pas débrancher le chargeur en tirant sur le câble. Pour le débrancher, saisissez la prise et non le câble.
19. Ne pas utiliser pour ramasser des liquides inflammables ou combustibles, tels que l'essence, ou dans des endroits où ceux-ci peuvent être présents.
20. Ne pas manipuler le chargeur, ainsi que la prise du chargeur, et les bornes du chargeur avec des mains mouillées. Ceci pourrait provoquer une électrocution.
21. Ne chargez PAS l'appareil à l'extérieur.
22. Utilisez uniquement le chargeur Tennant 1237435 et le bloc-batterie Tennant 1237436.
23. N'incinerez PAS la batterie même si elle est gravement endommagée ou ne fonctionne plus. La batterie peut exploser si elle prend feu.

AVERTISSEMENT: Cette machine contient des produits chimiques qui à la connaissance de l'État de Californie sont la cause de cancers, de malformations congénitales et d'autres déficiences congénitales.

CONSERVEZ CES INSTRUCTIONS

INSTRUCTIONS IMPORTANTES RELATIVES À LA SÉCURITÉ

Lors de l'utilisation d'un appareil électrique, des précautions de base doivent être observées, notamment les suivantes :



LISEZ TOUTES LES INSTRUCTIONS AVANT D'UTILISER CETTE MACHINE



AVERTISSEMENT- Pour réduire le risque d'incendie, d'explosion, de choc électrique ou de blessure:

1. Utilisez uniquement le chargeur Tennant 1237435 et le bloc-batterie Tennant 1237436.
2. Assurez-vous que la tension et la fréquence à la prise murale correspondent à celles indiquées sur la plaque signalétique avant de brancher l'appareil.
3. N'exposez PAS les blocs de batteries à des températures supérieures à 122 °F (50 °C). Ne laissez jamais les blocs de batteries dans des automobiles par temps chaud, où les températures peuvent être beaucoup plus élevées que la température extérieure.
4. N'utilisez et NE stockez PAS l'aspirateur ou les batteries dans des conditions humides, ou avec des matériaux inflammables ou combustibles.
5. NE CHARGEZ PAS les batteries et ne stockez pas la batterie pendant des périodes prolongées, 1 mois ou plus, à des températures supérieures à 32 °C (90 °F) ou inférieures à 5 °C (40 °F).
6. Lors du chargement, assurez-vous que le chargeur a un espace d'au moins 15 centimètres (6 pouces) de tous les côtés. Un flux d'air adéquat est requis pour refroidir le chargeur en cours d'utilisation.
7. Connectez le cordon de charge à une prise correctement mise à la terre uniquement. Instructions de mise à la terre.
8. N'utilisez PAS un cordon ou une prise endommagé pour le chargement.
9. NE tirez PAS sur le cordon du chargeur pour le débrancher. Attrapez et tirez sur la fiche, pas sur le câble.
10. NE manipulez PAS la fiche du cordon du chargeur avec les mains mouillées lors de l'insertion dans la prise électrique.
11. Maintenez la batterie à l'écart d'étincelles et de flammes.
12. NE fumez PAS près des batteries ou du chargeur.
13. NE chargez PAS l'appareil à l'extérieur.
14. N'essayez PAS de réparer, d'entretenir ou de modifier le système de batterie ou le chargeur. Contactez le service clientèle de Tennant pour tout problème.
15. NE court-circuitez PAS les bornes de la batterie ou du chargeur avec des éléments conducteurs tels que des trombones. Cela peut fournir un courant élevé et entraîner de la chaleur et des étincelles.
16. N'écrasez, laissez tomber, incinerez ni endommagez la batterie.
17. N'utilisez PAS une batterie qui a été endommagée de quelque façon que ce soit.
18. N'incinerez PAS la batterie même si elle est gravement endommagée ou ne fonctionne plus. La batterie peut exploser si elle prend feu.
19. N'utilisez PAS de rallonge avec le chargeur.
20. Enlevez la batterie avant de procéder à l'entretien ou au nettoyage de l'appareil.
21. Débarrassez-vous de la batterie dans le respect de l'environnement, conformément aux réglementations locales.
22. Contactez vos autorités de réglementation locales pour les instructions de transport et d'élimination appropriées.

INSTRUCTIONS RELATIVES À LA PROCÉDURE DE MISE À LA TERRE

Ce chargeur de batterie doit être mis à la terre. En cas de dysfonctionnement ou de panne, la mise à la terre offre une voie de moindre résistance au courant électrique, afin de réduire le risque de choc électrique. Ce chargeur de batterie est équipé d'un cordon muni d'un conducteur de mise à la terre de l'équipement et d'une fiche avec mise à la terre. La fiche doit être branchée sur une prise appropriée, correctement installée et mise à la terre, conformément aux réglementations et codes en vigueur au niveau local.

⚠ AVERTISSEMENT - Toute connexion incorrecte du conducteur de mise à la terre de l'équipement peut engendrer un risque de choc électrique. En cas de doute sur la mise à la terre de la prise de courant, faites examiner la prise de courant par un électricien qualifié ou un technicien de dépannage. Ne modifiez pas la fiche fournie avec le chargeur de batterie. Si elle ne s'adapte pas à la prise de courant, faites installer une prise correcte par un électricien qualifié.

Ce chargeur de batterie est destiné à être utilisé sur un circuit nominal de 120 V et comprend une fiche de mise à la terre qui ressemble à celle illustrée ci-dessous. Veillez à ce que le chargeur de batterie soit branché sur une prise de courant ayant la même configuration que la fiche. N'utilisez aucun adaptateur avec cet appareil.



⚠ AVERTISSEMENT -Le remplacement ou la réparation des câbles endommagés doit être effectuée uniquement par un électricien qualifié ou par un technicien de maintenance du distributeur d'origine ou de l'agent de service autorisé.

ÉTIQUETTE DE SÉCURITÉ

L'étiquette de sécurité se trouve à l'endroit indiqué sur la machine. Remplacez l'étiquette si elle est manquante, endommagée ou illisible.



COMPOSANTS DE LA MACHINE



SACS ET FILTRES COURROIES, BATTERIE ET CHARGEUR DE RECHANGE

- 9017544 – SAC POUSSIÈRE, FILTRE, HEPA (Lot de six)
- 9009035 – COURROIE , BROSSE (Lot de six)
- 1237436 - BATTERY, VACUUM
- 1237435 - CHARGER, BATTERY

MISE EN SERVICE DE LA MACHINE

MISE EN SERVICE DE LA MACHINE

1. REMARQUE : Ne démarrez pas l'aspirateur avant de l'avoir entièrement monté.
2. L'aspirateur et la poignée sont emballés séparément et doivent être assemblés.
3. Retirez le support de la poignée en retirant les deux vis.



4. Placez la poignée contre la partie arrière de l'aspirateur, et alignez les trous sur les piquets.
5. Remplacez le support de la poignée en position.
6. Fixez avec les deux vis retirées à l'étape 3. Insérez le cordon dans l'espace à gauche de la poignée.



7. Ouvrez le compartiment à sac afin de vérifier qu'un sac est bien en place.



INSTALLER LA BATTERIE

Pour installer la batterie, alignez le bas de la batterie avec les bornes à la base du couplage. Poussez la batterie jusqu'à ce qu'elle s'enclenche.



RECHARGER LA BATTERIE

La batterie lithium-ion n'a pas de mémoire et ne doit pas être complètement déchargée avant de pouvoir être rechargée à nouveau. La charge à tout moment pendant le cycle de fonctionnement n'affecte pas la performance ou la durée de vie de la batterie.

1. La batterie est située à l'arrière de l'aspirateur. Elle peut être chargée lorsqu'elle est installée dans l'aspirateur, ou la batterie peut être retirée de l'appareil et chargée indépendamment.
2. Branchez le câble CA dans le chargeur et dans une prise murale correctement mise à terre.



⚠ AVERTISSEMENT: Afin de réduire le risque d'incendie, d'explosion, de décharge électrique ou de blessure. Lors du chargement, assurez-vous que le chargeur a un espace d'au moins 15 centimètres (6 pouces) de tous les côtés. Un flux d'air adéquat est requis pour refroidir le chargeur en cours d'utilisation.

3. Branchez le câble DC (batterie - chargeur) du chargeur dans le point de charge de la batterie.

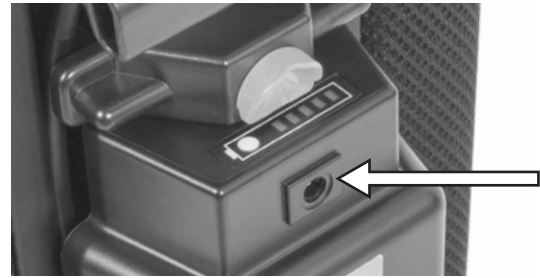

4. Le voyant LED du chargeur s'allume en rouge pendant la charge et devient vert lorsque la batterie est complètement chargée. La batterie peut nécessiter jusqu'à 2,5 heures pour se recharger complètement. Une fois la batterie complètement chargée, le chargeur passe en mode de maintenance et maintient la batterie complètement chargée pendant 6 heures, puis s'éteint. REMARQUE : La batterie peut devenir chaude pendant le chargement. Cela est normal.

⚠ AVERTISSEMENT: Afin de réduire le risque d'incendie, d'explosion, de décharge électrique ou de blessure. Utilisez uniquement le chargeur Tennant 1237438 et le bloc-batterie Tennant 1237440. N'utilisez pas une batterie qui a été endommagée de quelque façon que ce soit.

INDICATEUR DE NIVEAU DE PUISSANCE

1. Appuyez sur le bouton de la batterie pour allumer les lumières LED.
2. Lorsque la batterie est complètement chargée, il y aura quatre (4) voyants verts et un (1) voyant rouge.

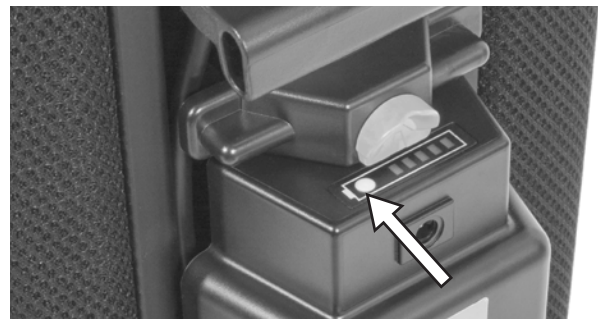

3. Lorsque la batterie est déchargée, pendant l'utilisation, le nombre de voyants verts diminue de quatre (4) à aucun (0).
4. Lorsque tous les voyants verts sont éteints et que seul le voyant rouge est allumé, il reste un peu de temps avant que la batterie ne soit complètement déchargée et nécessite une recharge.

RETRAIT DU BLOC DE BATTERIE

REMARQUE: Éteignez l'aspirateur. Si le chargeur de batterie est branché sur le point de charge de l'aspirateur, retirez le chargeur du point de charge avant de retirer la batterie.

La batterie peut être retirée et chargée indépendamment de l'aspirateur. Pour retirer la batterie, poussez sur le bouton de déverrouillage et retirez la batterie.



FONCTIONNEMENT DE LA MACHINE

INCLINER LA POIGNÉE

Appuyez avec le pied sur la Pédale de déblocage située à l'arrière de l'aspirateur afin d'incliner la poignée.

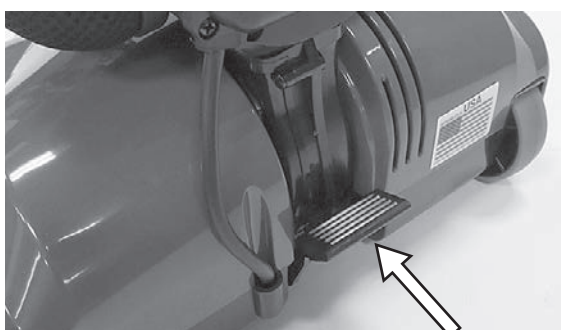

INTERRUPTEUR ALLUMÉ/ÉTEINT

1. Allumez l'interrupteur pour utiliser l'aspirateur. Si l'aspirateur ne s'allume pas, vérifiez que la batterie est chargée.
2. Veillez à toujours débrancher le chargeur de la prise murale avant utilisation.

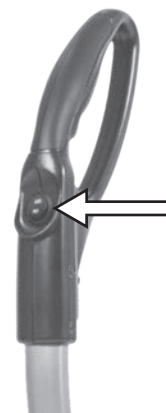

RÉGLAGE AUTOMATIQUE DE LA HAUTEUR SUR TAPIS

L'aspirateur est équipé d'une buse à réglage automatique. Il n'est pas nécessaire de le régler manuellement. La hauteur de la buse se règle automatiquement à la hauteur de la surface. Cette fonction de réglage automatique permet à la buse de se déplacer de façon régulière sur toutes les surfaces.

NETTOYAGE DES BORDS

La fonction de nettoyage des bords offre un nettoyage amélioré à proximité des murs et des meubles fixes. Pour un meilleur nettoyage des bords, placez le côté gauche de la buse, du point de vue de l'utilisateur, contre le mur ou des meubles fixes.



NETTOYAGE SUR SOL NU

L'aspirateur est équipé d'une raclette afin d'augmenter l'efficacité du nettoyage des sols durs. Remplacez le racloir s'il est usé ou endommagé.



PASSER L'ASPIRATEUR SOUS DES MEUBLES

L'aspirateur peut se mettre à plat au sol afin de bien nettoyer sous les lits et les tables.

1. Appuyez une fois sur la pédale de déblocage de la poignée pour un nettoyage de routine avec l'aspirateur.

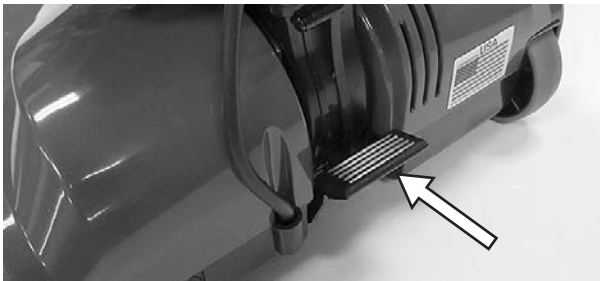

2. Continuez à abaisser la poignée pour permettre à l'aspirateur de rester à plat sur le sol pour le nettoyage sous les meubles.



ENTRETIEN DE LA MACHINE

REEMPLACEMENT DU SAC POUSSIÈRE

Remplacez le sac poussière lorsque celui-ci est plein, les débris auront atteint la ligne ou quand la performance de nettoyage est réduite.



1. Éteignez l'aspirateur et retirez la batterie.
2. Ouvrez la fermeture Éclair du compartiment à sac.
3. Retirez le sac usagé en tirant vers l'extérieur de l'aspirateur sur la languette du col de sac vert. Retirez le sac usagé en le faisant glisser hors du support ce qui clôt automatiquement l'ouverture du sac. Jetez le sac usagé.

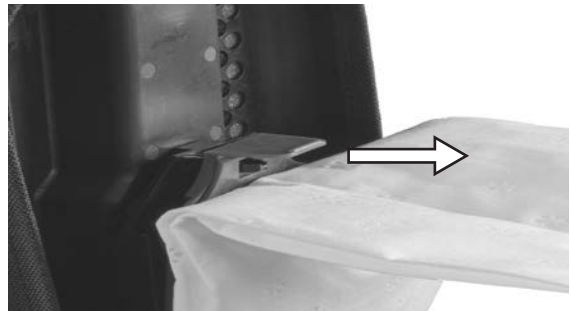

4. Retirez le sac usagé en le faisant glisser hors du support ce qui clôt automatiquement l'ouverture du sac. Jetez le sac usagé.

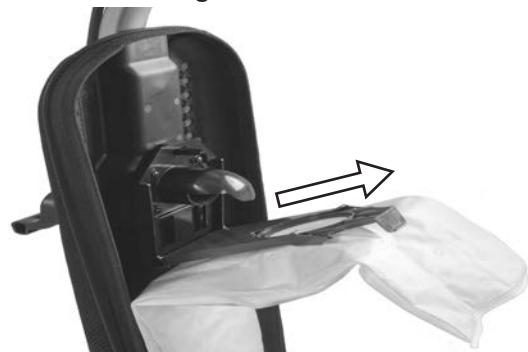

5. Pour installer un nouveau sac, faites glisser la partie inférieure du col de sac vert sur le support du sac jusqu'à ce qu'il s'enclenche en place.



6. Relevez le haut du col de sac jusqu'à ce que le col s'enclenche sur l'aspirateur.



7. Ajustez les coins du sac dans le compartiment à sac puis refermez la fermeture Éclair du compartiment.

REPLACEMENT DE LA COURROIE DE L'ASPIRATEUR

AVERTISSEMENT! Afin de diminuer le risque de choc électrique ou de blessure à cause des pièces mobiles, éteignez l'aspirateur et retirez la batterie avant tout entretien ou nettoyage de l'appareil.

Remarque: Afin de garantir une plus grande efficacité de nettoyage, examinez la courroie afin de vous assurer qu'elle est en bon état. Regardez si la courroie est étirée, fissurée ou si un glissement excessif se produit. En cas de besoin, remplacez la courroie.

1. Mettez l'aspirateur hors tension et débranchez le chargeur de la prise murale.

2. Retirez la batterie.

3. Dévissez les deux vis d'un quart de tour afin de libérer le plateau inférieur. Retirez le plateau inférieur.

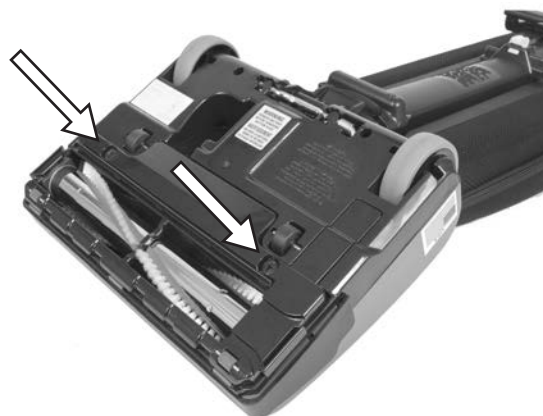

4. Retirez la brosse et la courroie usée ou cassée de la poulie de la brosse et de l'arbre de traction du moteur.

5. Faites passer la nouvelle courroie autour de l'arbre de traction du moteur et de la brosse.

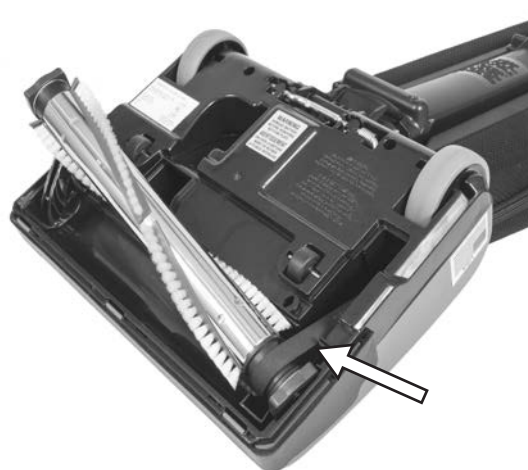

6. Remplacez la brosse dans la buse. Faites tourner la brosse à la main afin de vous assurer que la courroie ne soit pas enroulée sur elle-même et que toutes les pièces pivotantes tournent correctement.

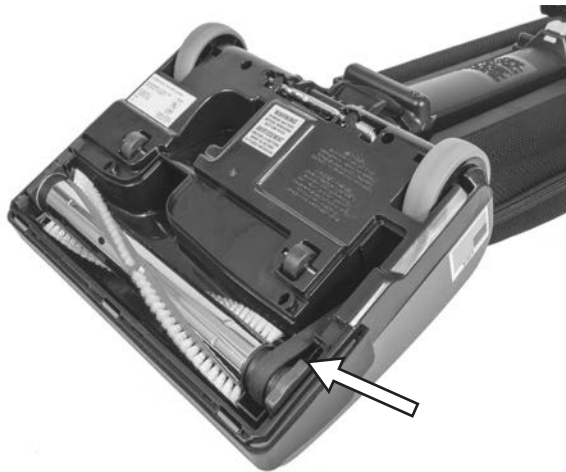

7. Réinstallez le plateau inférieur.

8. Remplacez la batterie.

ENTREPOSAGE DE LA MACHINE

Enroulez le cordon d'alimentation avec soin et entreposez la machine dans un endroit frais et sec. N'exposez pas la machine à la pluie et maintenez-la à l'intérieur.

DÉPANNAGE

Problem	Cause	Solution
La machine ne fonctionne pas	Obstruction dans le ventilateur ou la brosse	Retirez ce qui cause l'obstruction, éteignez l'aspirateur et rallumez-le
	Cordon défectueux	Remplacez le cordon
	Moteur défectueux	Contactez le centre d'assistance
	Batterie déchargée	Batterie chargée
	Batterie défectueuse	Remplacez la batterie
	L'utilisateur a remplacé la batterie, mais l'interrupteur d'aspiration est en position allumé	Éteignez l'aspirateur et rallumez-le
La brosse ne s'allume pas	L'aspirateur est en position verrouillée verticale	Appuyez sur la Pédale de déblocage de la poignée et inclinez la poignée
	Courroie usée ou cassée	Remplacez la courroie
	Obstruction dans la brosse	Retirez ce qui cause l'obstruction, éteignez l'aspirateur et rallumez-le
Mauvaise performance de l'aspirateur	Sac de l'aspirateur plein	Remplacez le sac
	Obstruction dans le circuit d'air	Identifiez et retirez ce qui cause l'obstruction ou remplacer le sac
	Racloir endommagé	Remplacez le racloir

SPÉCIFICATIONS DE LA MACHINE

MODEL	V-LWU-13B
Largeur x Hauteur x Profondeur	13 po x 44.5 po x 10 po 330 mm X 1130.3 mm X 254 mm
Poids	11 lb / 4.99 kg
Capacité du sac	7.66 qt / 7.25 L
Tension / Fréquence	44 VDC
Régime nominal du moteur de l'aspirateur	3.5 A / 153 W
Filtration HEPA	99.97% @ 0.3 micron
Débit d'air	50-60 cfm/1.4-1.7 m ³ /min
Niveau de pression acoustique L _{pA}	≤ 70 dba
Niveau de protection	IP20

PARTS LIST

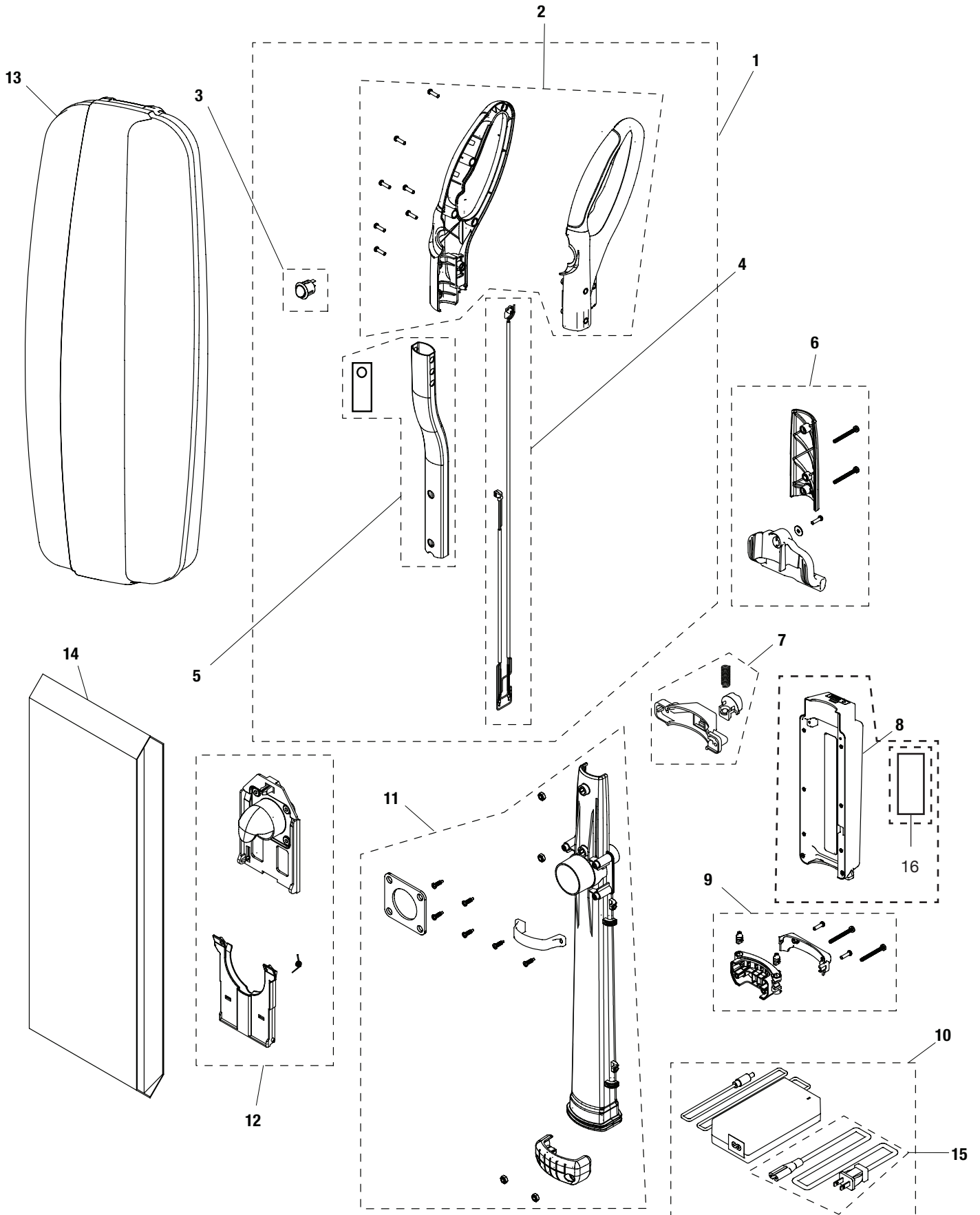

PARTS LIST

Ref.	Part No.	Description	Qty.
1	9017521	HANDLE ASSY, VACUUM	1
2	9017522	HANDLE, HALVES (7-Screw #8 x .625)	1
3	9017523	SWITCH, ON/OFF	1
4	9017524	HARNES, HANDLE	1
5	9017525	TUBE, HANDLE	1
6	9017526	BRACKET ASSY, HANDLE (2-MACHINE SCREW #10-32 X 1.625 PHILLIPS PAN HEAD, 1-SCREW BLACK PHILPS SERRATED PAN HEAD HI LO #8X5/8 PV, 1-.625 OD .180 ID BLACK OXIDE BATTERY ULW)	1
7	9017527	LATCH ASSY, VACUUM	1
8	1237436	BATTERY, VACUUM 44 VDC 2.9AH	1
9	9017528	COVER ASSY, CABLE (2-SCREW BLACK PHILPS SERRATED PAN HEAD HI LO #8X5/8 PV, 2-MACHINE SCREW #10-32 X 1.625 PHILLIPS PAN HEAD)	1
10	1237435	CHARGER, BATTERY 44 VDC 1.5A 100-240 VAC	1
11	9017530	DUCT ASSY, HANDLE (4-HEX NUT # 10-32 NYLON L/N THIN SERIES 41989, 6-SCREW BLACK PHILPS SERRATED PAN HEAD HI LO #8X5/8 PV)	1
12	9017529	COLLAR, BAG-HOLDER	1
13	9017485	COVER, BAG, HARD	1
14	9017544	BAG, FLTR, HEPA [1PICK=1PKG/6BAGS]	1
15	9017545	CORD, CHARGER, VACUUM 120V	1
16	9017612	LABEL, WARNING [DC VAC, EN/FR/ES]	1

PARTS LIST

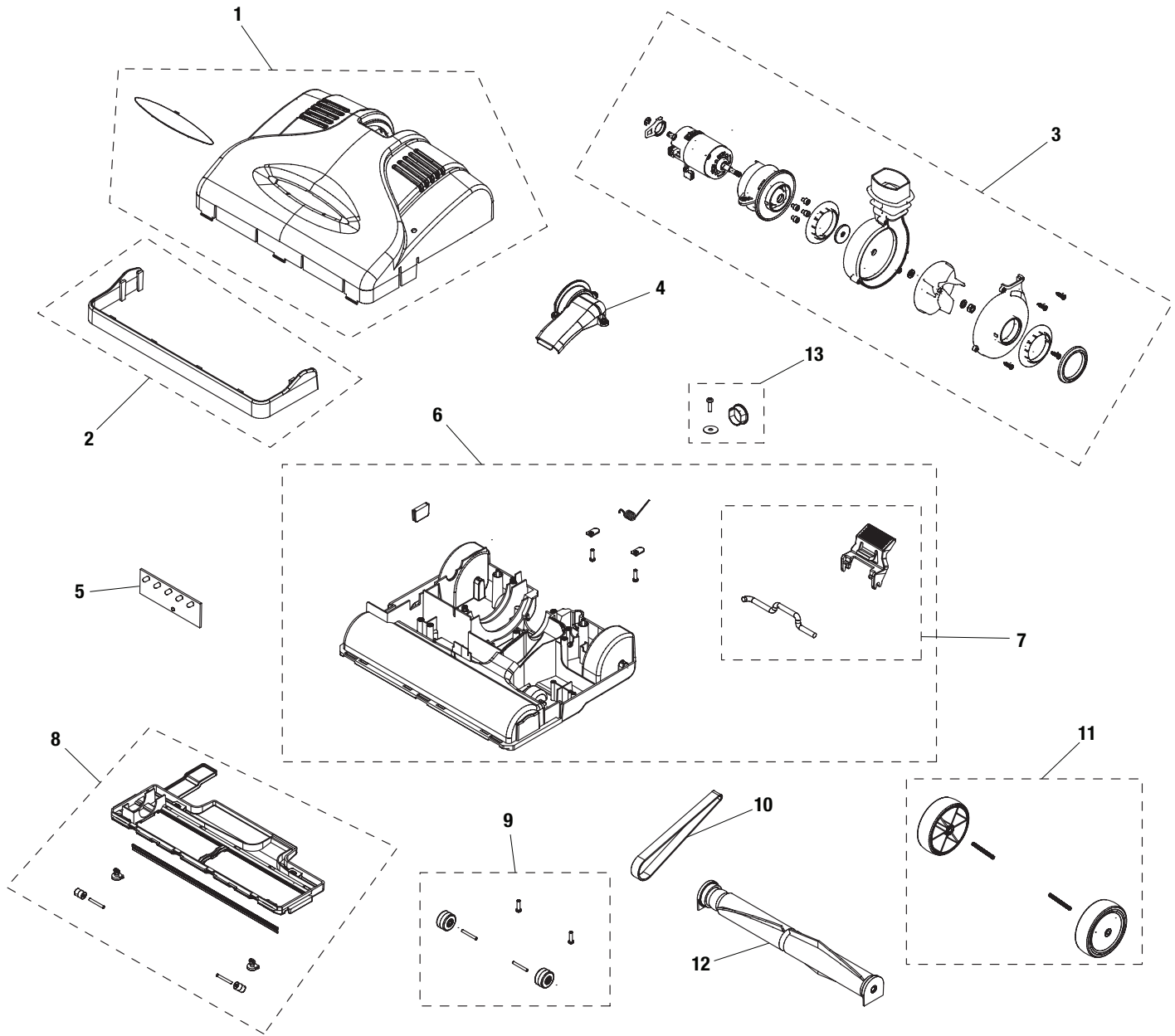

PARTS LIST

Ref.	Part No.	Description	Qty.
1	9017532	HOUSING ASSY, BRUSH	1
2	9017533	BUMPER, HSNQ, VACUUM	1
3	9017534	FAN ASSY, VACUUM, MOTOR	1
4	9017535	COVER, INLET, DUCT	1
5	9017537	CIRCUITBOARD, LED	1
6	9017536	TRAY ASSY, BASE, VACUUM (2-SCREW BLACK PHILPS SERRATED PAN HEAD HI LO #8X5/8 PV, 1-COMBINATION SCREW M4 X 12 ULW, 1-STRAIN RELIEF WASHER)	1
7	9017538	PEDAL ASSY, STOP, HANDLE	1
8	9017539	SHOE ASSY, BASE, VACUUM	1
9	9017540	WHEEL ASSY, BASE (2-SCREW BLACK PHILPS SERRATED PAN HEAD HI LO #8X5/8 PV)	1
10	9009035	BELT, BRUSH (pkg of 6), FR/	1
11	9017541	WHEEL ASSY, REAR	1
12	9017542	BRUSH ASSY, VACUUM	1
13	9017543	PLUG, HOLE, VACUUM	1

ELECTRICAL DIAGRAM

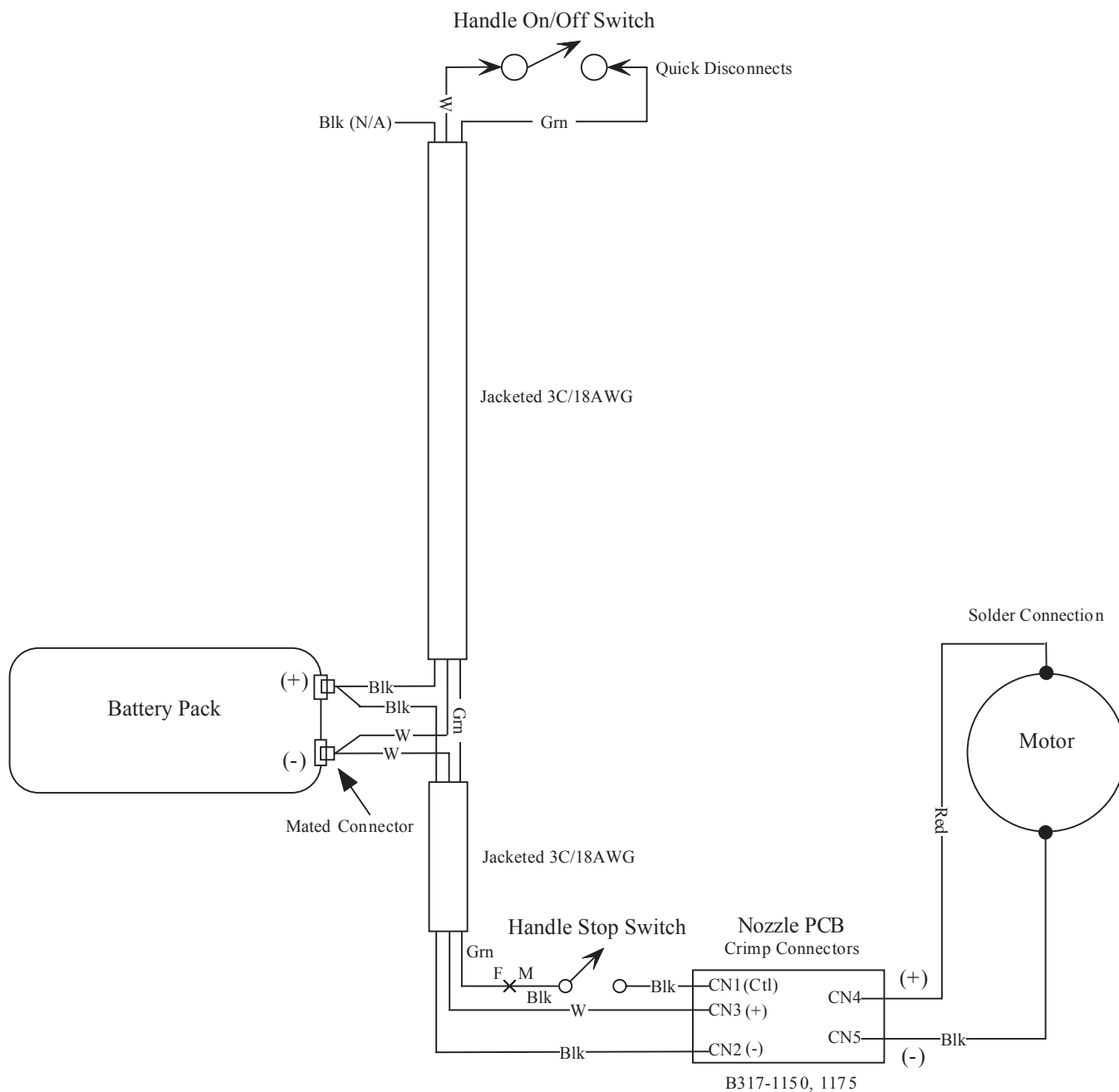

RECOMMENDED SPARE PARTS LIST

Part No.	Description
9017544	BAG, FLTR, HEPA, [1 Pick = 1PKG/6 BAGS]
9009035	BELT, BRUSH (PKG of 6), FR
1237436	BATTERY, VACUUM 44 VDC 2.9AH
1237435	CHARGER, BATTERY 44 VDC 1.5A 100-240 VAC
9017534	FAN ASSY, VACUUM, MOTOR